



## Exus X150E

---

<b>CATEGORIA</b>	Máquina de lavar utensílios
<b>LINHA</b>	EXUS LINE
<b>CESTO</b>	500x600
<b>DIMENSÃO</b>	720x770x1470/1930h

---





A linha **EXUS** distingue-se pela sua vasta gama de modelos adequados para qualquer situação. O sistema de controlo através da simples placa eletrónica permite de configurar e controlar os tempos e as temperaturas de enxaguamento e descarga e os respetivos Termostop, fundamentais para garantir um ótimo resultado de lavagem. Através do painel de comando pode escolher um de seus 4 ciclos de lavagem e um ciclo de drenagem automático (com bomba de drenagem instalada), visualizar facilmente no visor a temperatura do tanque e da caldeira, as mensagens do sistema de autodiagnóstico e o aviso de manutenção programado. O botão Start inteligente mudando de cor mantém-no sempre atualizado sobre o estado da máquina de lavar louça cm grande simplicidade.

A máquina de lavar louça com cobertura **X150E** é capaz de lavar até 22 pratos de pizza em um espaço muito reduzido: apenas 720mm de largura com a mesma profundidade das tradicionais mesas inox de entrada/saída, com uma produtividade máxima de 60 cestos/hora (1320 pratos/hora). Graças à bomba de elevado desempenho de lavagem e às pás de lavagem é ideal para pratos, objetos com dimensões até 500x600x410(h)mm, cestos de pão, tabuleiros GN 1/1 e tabuleiros de pastelaria 600x400. Além disso, os modelos com cobertura estão equipados com um suporte de cesto facilmente removível para uma fácil limpeza e com um **tanque perfilado arredondado com filtros integrais** para garantir uma descarga perfeita e absoluta. O sistema de arranque de ciclo **"PUSH TO START"** garante menores desperdícios impedindo a ativação de lavagens em vazio.

O controlo eletrónico permite gerir vários parâmetros para oferecer um nível de personalização absoluta e **o diagnóstico automático** contínuo permite **reduzir ao mínimo as paragens da máquina** sugerindo já algumas operações a verificar. O ciclo de autolimpeza no fim do dia permite limpar o tanque de lavagem e esvaziar a caldeira da água quente, prevenindo, desse modo, a formação de calcário no seu interior. O **duplo doseador de detergente e abrillantador elétrico** peristáltico instalado de série garante o máximo resultado de cada ciclo de lavagem com uma grande poupança graças à dosagem precisa gerida pela placa eletrónica; as **pás de lavagem e enxaguamento perfiladas** asseguram uma grande fiabilidade e duração no tempo. A função **Termostop** controla se a lavagem e o enxaguamento iniciam apenas quando for atingida a temperatura desejada. A estrutura é integralmente em **aço AISI 304** e foi estudada com todos os componentes na parte frontal para permitir a **fácil assistência** do técnico. Máquinas de lavar louça robustas e fiáveis para enfrentar, da melhor maneira possível, cada momento do seu dia.

#### MODELO EM CONFORMIDADE COM A NORMA EN IEC 63136

Ver a [tabela de desempenho](#)



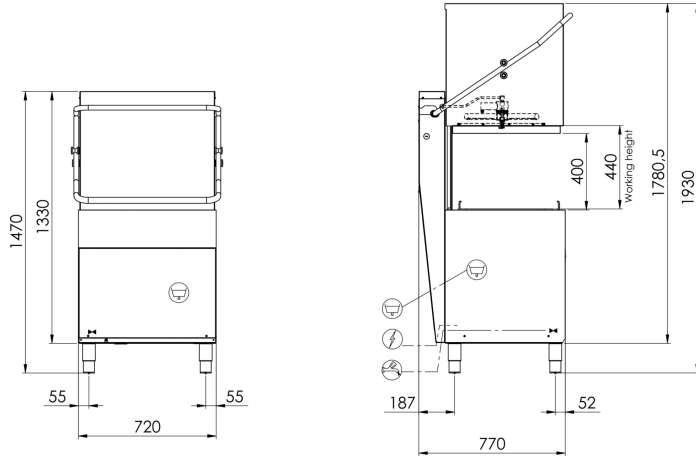

**CARACTERÍSTICAS EXUS LINE X150E**

<b>Dimensões - (mm) L - P - H</b>	720x770x1470/1930h
<b>n° cestos/hora - (+55°C)</b>	Max 60
<b>Ø máximo prato</b>	400mm
<b>H máximo panela</b>	395mm
<b>LT cesta de pão</b>	60 (H=400mm)
<b>Tabuleiros</b>	GN1/1 - 60x40
<b>Resistência do tanque - Capacidade do tanque</b>	4,5kW - 37l
<b>Resistência do termoacumulador - Capacidade do termoacumulador</b>	5,4kW - 7,3l
<b>Potência da bomba</b>	1,34kW / 1,8Hp
<b>Potência total / Corrente</b>	6,74 kW / 16A
<b>Tensão alimentação padrão</b>	400V3N - 50Hz
<b>Alimentação água aconselhada</b>	+55°C
<b>Dureza água aconselhada</b>	7°f - 10°f
<b>Consumo água por ciclo (com pressão aconselhada 2 BAR)</b>	2,4l
<b>Doseador regulável de detergente e abrillantador</b>	STANDARD

**FORNECIMENTO PADRAO**

<b>Cesto bandejas 10/12 lugares 500x600x100mm</b>	1
<b>Cesto para copos 500x600x100mm</b>	1
<b>Cesto 22 pratos 500x600x100mm</b>	1
<b>Porta-talheres 8 lugares</b>	1
<b>Filtro integral tanque</b>	STANDARD

**OPTIONAL**

<b>Optional 230V/3+T</b>	●
<b>Bomba de drenagem installata 32W com Ecoclean</b>	●
<b>Resistência caldeira 9KW</b>	●
<b>Cesto porta-tabuleiros 4 lugares dim.500x500x200mm</b>	●
<b>Controlo remoto com ecrã LCD</b>	●
<b>Sistema "Energy Pro Green"</b>	●

● = OPTIONAL INSTALLABILE, ■ = OPTIONAL NON INSTALLABILE