



Smart SM84E

CATEGORIA	Máquina de lavar utensílios
LINHA	SMART LINE
CESTO	500x600
DIMENSÃO	585x715x1450h





As máquinas de lavar louça da linha **SMART** garantem o máximo desempenho graças ao **Acquatech System** instalado de série que, através de uma caldeira atmosférica e uma bomba de enxaguamento, mantém a temperatura e a pressão sempre constantes e consumos de água ideais. **Smart** garante um ciclo de enxaguamento sanitizante e demonstra-se a escolha perfeita para refeitórios, casas de repouso, pastelarias, padarias e talhos, onde é fundamental respeitar as regras HACCP. Para quem procura a perfeição do copo é possível ligar um **Sistema de Osmose Inversa** que purifica a água e reduz os consumos de detergente e abrillantador, garantindo resultados excelentes e copos perfeitos sem a necessidade de secagem manual.

O sistema de controlo através da simples placa eletrónica permite de configurar e controlar os tempos e as temperaturas de enxaguamento e descarga e os respetivos **Termostop**, fundamentais para garantir um ótimo resultado de lavagem. Através do painel de comando pode escolher um de seus 4 ciclos de lavagem e um ciclo de drenagem automático (com bomba de drenagem instalada), visualizar facilmente no visor a temperatura do tanque e da caldeira, as mensagens do sistema de autodiagnóstico e o aviso de manutenção programado. O botão Start inteligente mudando de cor mantém-no sempre atualizado sobre o estado da máquina de lavar louça cm grande simplicidade.

O modelo **SM84E** é a solução ideal para os proprietários de restaurantes que devem lavar um bom número de pratos (máx 22/cesto) e tabuleiros tendo à disposição um espaço reduzido, com a garantia máxima de 40 cestos/hora (880 pratos/hora). Graças ao cesto dedicado é possível lavar tabuleiros GN 1/1 com uma altura até 65mm, caixas e tabuleiros de pastelaria 600x400 mantendo as medidas de uma cómoda máquina de lavar louça em baixo da bancada. Graças à potente **bomba de lavagem** e às pás de lavagem de Ø30mm a remoção da sujidade mais persistente deixará de ser um problema. A **bomba de descarga** opcional permite gerir a descarga automaticamente e operar um mudança parcial de água limpa a cada ciclo de lavagem.

O controlo eletrónico permite gerir vários parâmetros para oferecer um nível de personalização absoluta e o diagnóstico automático contínuo permite reduzir ao mínimo as paragens da máquina sugerindo já algumas operações a verificar. O ciclo de autolimpeza no fim do dia permite limpar o tanque de lavagem e esvaziar a caldeira da água quente, prevenindo desse modo a formação de calcário no seu interior. O duplo doseador de detergente e abrillantador elétrico peristáltico instalado de série garante o máximo resultado de cada ciclo de lavagem com uma grande poupança graças à dosagem precisa gerida pela placa eletrónica; as pás de lavagem e enxaguamento perfiladas asseguram uma grande fiabilidade e duração no tempo. A função Termostop controla que a lavagem e enxaguamento tenham início exclusivamente assim que for atingida a temperatura desejada. A estrutura é integralmente em aço **AISI 304** e foi estudada com todos os componentes na parte frontal para permitir uma fácil assistência por parte do técnico. Máquinas de lavar louça robustas e fiáveis para enfrentar o melhor possível cada momento do seu dia.



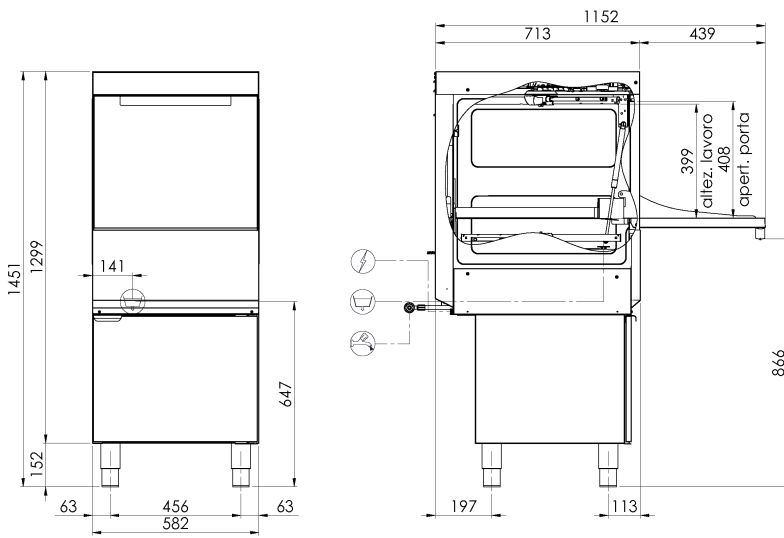

⊗ = cavo Ø14 (5x2,5), lungh. 2800mm ⊕ = 3/4" Gas F., lungh. 1200mm ⊖ = manico dritto Ø24, lungh. 1500mm

CARACTERÍSTICAS SMART LINE SM84E

Dimensões - (mm) L - P - H	585x715x1450h
n° cestos/hora - (+55°C)	Max 40
H máxima copo	340mm
Ø máximo prato	370mm
H máximo panela	340mm
Tabuleiros	GN1/1 - 60x40 (Special basket required)
Resistência do tanque - Capacidade do tanque	2,6kW - 30l
Resistência do termoacumulador - Capacidade do termoacumulador	8,1kW - 7,3lt
Potência da bomba	0,9kW / 1,2Hp
Potência total / Corrente	9kW / 16A
Tensão alimentação padrão	400V3N - 50Hz
Alimentação água aconselhada	+55°C
Dureza água aconselhada	7°f - 10°f
Consumo água por ciclo (com pressão aconselhada 2 BAR)	2,4 l
Doseador regulável de detergente e abrillantador	STANDARD
Enxaguamento Acquatech System	STANDARD

FORNECIMENTO PADRAO

Porta-talheres	2
Cesto bandejas 10/12 lugares 500x600x100mm	1
Cesto para copos 500x600x100mm	1
Cesto 22 pratos 500x600x100mm	1

OPTIONAL

Optional 230V/3+T	●
Bomba de drenagem installata 32W com Ecoclean	●
Resistência caldeira 9KW	●
Sistema por osmose reversa	●
Cesto porta-tabuleiros 4 lugares dim.500x500x200mm	●
Cesto inclinado para cálices de vinho dim.500x500x170mm	●
Kit 4 pés inox 50-70mm	●
Sistema de abertura/fechamento "SOFT Door"	-
Início ciclo "SOFT Start"	-

● = OPTIONAL INSTALLABILE, - = OPTIONAL NON INSTALLABILE