



## Smart SM54E

---

<b>CATEGORIA</b>	lava-louças sob bancada
<b>LINHA</b>	SMART LINE
<b>CESTO</b>	500x500
<b>DIMENSÃO</b>	585x600x815h

---





As máquinas de lavar louça da linha **SMART** garantem o máximo desempenho graças ao **Acquatech System** instalado de série que, através de uma caldeira atmosférica e uma bomba de enxaguamento, mantém a temperatura e a pressão sempre constantes e consumos de água ideais. **Smart** garante o ciclo de **enxaguamento sanitizante** e é a escolha perfeita para refeitórios, casas de repouso, pastelarias, padarias e talhos, onde é fundamental respeitar as regras HACCP. Para quem procura a perfeição do copo é possível ligar um **Sistema de Osmose Inversa** que purifica a água e reduz os consumos de detergente e abrillantador, garantindo **resultados excelentes e copos perfeitos sem a necessidade de secagem manual**.

O sistema de controlo através da simples placa eletrónica permite de configurar e controlar os tempos e as temperaturas de enxaguamento e descarga e os respetivos **Termostop**, fundamentais para garantir um ótimo resultado de lavagem. Através do painel de comando pode escolher um de seus 4 ciclos de lavagem e um ciclo de drenagem automático (com bomba de drenagem instalada), visualizar facilmente no visor a temperatura do tanque e da caldeira, as mensagens do sistema de autodiagnóstico e o aviso de manutenção programado. O botão Start inteligente mudando de cor mantém-no sempre atualizado sobre o estado da máquina de lavar louça cm grande simplicidade.

Com a máquina de lavar louça **SM54E** é possível lavar copos de diferentes formas e dimensões, assim como 18 pratos por ciclo graças aos cestos fornecidos, com produtividade máxima de 40 cestos/hora (720 pratos/hora). A bomba de descarga opcional permite gerir a descarga automaticamente e operar uma troca parcial de água limpa a cada lavagem. A adição do **Sistema de Osmose Inversa**, dos detergentes adequados e do cesto inclinado é a resposta ideal para todos os locais no quais a perfeição do copo e a secagem automática são elementos indispensáveis.

O controlo eletrónico permite gerir vários parâmetros para oferecer um nível de personalização absoluta e o **diagnóstico automático** contínuo permite **reduzir ao mínimo as paragens da máquina** sugerindo já algumas operações a verificar. O **ciclo de autolimpeza** no fim do dia permite limpar o tanque de lavagem e esvaziar a caldeira da água quente, prevenindo, desse modo, a formação de calcário no seu interior. O **duplo doseador de detergente e abrillantador elétrico** peristáltico instalado de série garante o máximo resultado de cada ciclo de lavagem com uma grande poupança graças à **dosagem precisa** gerida pela placa eletrónica; as **pás de lavagem e enxaguamento perfiladas** asseguram uma grande fiabilidade e duração no tempo. A função **Termostop** controla se a lavagem e o enxaguamento iniciam apenas quando for atingida a temperatura desejada. A estrutura é integralmente em **aço AISI 304** e foi estudada com todos os componentes na parte frontal para permitir a **fácil assistência** do técnico. Máquinas de lavar louça robustas e fiáveis para enfrentar, da melhor maneira possível, cada momento do seu dia.



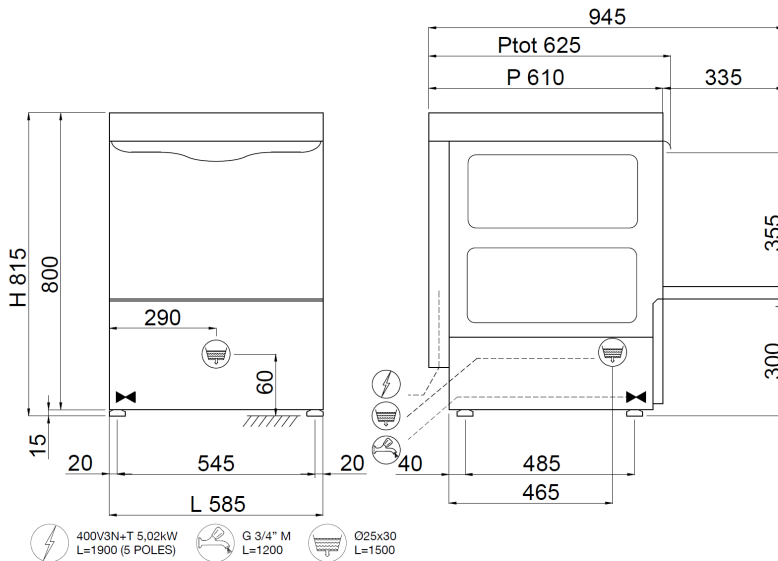

**CARACTERÍSTICAS SMART LINE SM54E**

<b>Dimensões - (mm) L - P - H</b>	585x600x815h
<b>n° cestos/hora - (+55°C)</b>	Max 40
<b>H máxima copo</b>	365mm
<b>Ø máximo prato</b>	395mm
<b>Tabuleiros</b>	GN 1/1 (Special basket required)
<b>Resistência do tanque - Capacidade do tanque</b>	2,6kW - 22l
<b>Resistência do termoacumulador - Capacidade do termoacumulador</b>	2,5kW - 7,3l
<b>Potência da bomba</b>	0,37kW / 0,5Hp
<b>Potência total / Corrente</b>	2,97kW / 16A
<b>Tensão alimentação padrão</b>	230V1N - 50Hz
<b>Alimentação água aconselhada</b>	+55°C
<b>Dureza água aconselhada</b>	7°f - 10°f
<b>Consumo água por ciclo (com pressão aconselhada 2 BAR)</b>	2,2l
<b>Doseador regulável de detergente e abrillantador</b>	STANDARD
<b>Enxaguamento Acquatech System</b>	STANDARD

**FORNECIMENTO PADRAO**

<b>Porta-talheres</b>	2
<b>Cesto para copos dim.500x500x100mm</b>	1
<b>Cesto 18 pratos dim.500x500x100mm</b>	1

**OPTIONAL**

<b>Bomba de drenagem installata 32W com Ecoclean</b>	●
<b>Parede dupla de isolamento termoacústico + 18mm</b>	●
<b>Filtros tanque em aço inoxidável</b>	●
<b>Sistema por osmose reversa</b>	●
<b>Cesto porta-tabuleiros 4 lugares dim.500x500x200mm</b>	●
<b>Cesto inclinado para cálices de vinho dim.500x500x170mm</b>	●
<b>Kit 4 pés inox 50-70mm</b>	●
<b>Sistema de abertura/fechamento "SOFT Door"</b>	●
<b>Início ciclo "SOFT Start"</b>	●
<b>"DOUBLE Load" Cavalete de apoio para gavetas duplas</b>	●

● = OPTIONAL INSTALLABLE, ◻ = OPTIONAL NON INSTALLABLE