



## Smart SM150E

---

<b>CATEGORIA</b>	Máquina de lavar utensílios
<b>LINHA</b>	SMART LINE
<b>CESTO</b>	500x600
<b>DIMENSÃO</b>	720x770x1470/1930h

---





As máquinas de lavar loiça **SMART** garantem o máximo desempenho graças ao Sistema Acquatech instalado de série, que mantém a temperatura e pressão constantes e um consumo óptimo de água graças a uma caldeira atmosférica e a uma bomba de enxaguamento. **Smart** assegura um ciclo de enxaguamento sanitizante e é a escolha perfeita para cantinas, lares, padarias e talhos onde o cumprimento das regras **HACCP** é essencial.

O prático **ecrã LCD** torna qualquer operação simples, desde a alteração do ciclo de lavagem até à monitorização do estado da máquina de lavar loiça. A grande variedade dos seus parâmetros torna a máquina de lavar loiça personalizável a todas as suas necessidades, desde a regulação de temperaturas até ao detergente e tempos de lavagem.

Para quem procura a perfeição do vidro, é possível ligar um **Sistema de Osmose Inversa** que purifica a água e reduz o consumo de detergente e abrillantador, garantindo excelentes resultados e vidros perfeitos sem a necessidade de secagem manual.

A máquina de lavar louça **SM150E** com a sua largura de **720 mm** é a solução certa para as empresas confrontadas com a lavagem de uma variedade de louça, provando ser capaz de lavar copos, pratos, artigos de tamanho médio e tabuleiros GN 1/1, garantindo um rendimento máximo de 60 cestos/hora (1080 louça/hora). Os modelos de copa estão equipados com um suporte de cesto facilmente removível para facilitar a limpeza e um **tanque moldado arredondado com filtros integrados** para garantir uma drenagem perfeita e higiene absoluta. O sistema de arranque do ciclo '**PUSH TO START**' garante menos desperdício ao evitar o início de lavagens vazias. O **Sistema de Osmose Inversa**, detergentes adequados e cesto inclinado tornam o **SM150E** excelente para tratar suavemente os seus óculos.

El **control electrónico** le permite gestionar diversos parámetros para ofrecerle un alto nivel de personalización en función de sus necesidades, mientras que el autodiagnóstico le permite minimizar el tiempo de inactividad de la máquina sugiriéndole ya algunas operaciones sencillas a realizar para resolver la situación. El **ciclo de autolimpieza** al final del día permite limpiar la cuba de lavado y vaciar la caldera de agua caliente, evitando así la acumulación de cal en el interior. Gracias a la función **Thermostop**, el lavado y el aclarado sólo se inician una vez alcanzada la temperatura deseada. El **doble dosificador eléctrico peristáltico de detergente y abrillantador instalado de serie** garantiza los máximos resultados de cada ciclo de lavado con un gran ahorro gracias a la dosificación precisa gestionada por la tarjeta electrónica; los impulsores de lavado y aclarado moldeados, por su parte, aseguran una gran fiabilidad y durabilidad. El cuerpo está fabricado íntegramente en acero **AISI 304** y está diseñado con todos los componentes en la parte delantera para facilitar el mantenimiento por parte del técnico.

**MODELO EM CONFORMIDADE COM A NORMA EN IEC 63136**

Ver a [tabela de desempenho](#)



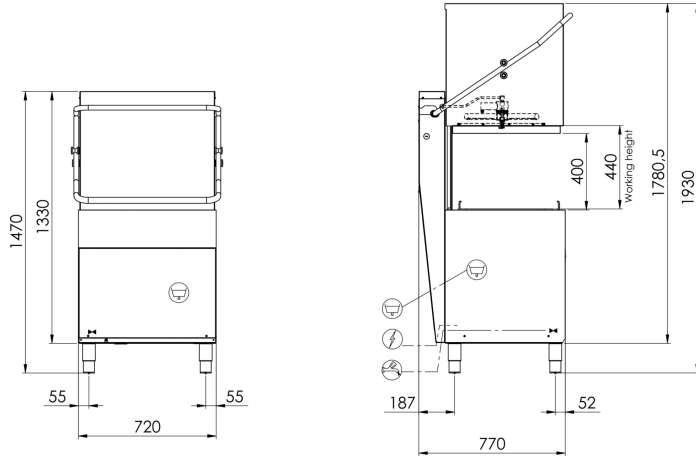

**CARACTERÍSTICAS SMART LINE SM150E**

<b>Dimensões - (mm) L - P - H</b>	720x770x1470/1930h
<b>Ø máximo prato</b>	400mm
<b>H máximo panela</b>	395mm
<b>LT cesta de pão</b>	60 (H=400mm)
<b>Tabuleiros</b>	GN1/1 - 60x40
<b>Resistência do tanque - Capacidade do tanque</b>	4,5kW - 37l
<b>Resistência do termoacumulador - Capacidade do termoacumulador</b>	5,4kW - 7,3l
<b>Potência da bomba</b>	1,34kW / 1,8Hp
<b>Potência total / Corrente</b>	6,74kW / 16A
<b>Tensão alimentação padrão</b>	400V3N - 50Hz
<b>Alimentação água aconselhada</b>	+55°C
<b>Dureza água aconselhada</b>	7°f - 10°f
<b>Consumo água por ciclo (com pressão aconselhada 2 BAR)</b>	2,4 l
<b>Doseador regulável de detergente e abrillantador</b>	STANDARD
<b>Enxaguamento Acquatech System</b>	STANDARD
<b>FORNECIMENTO PADRAO</b>	
<b>Cesto bandejas 10/12 lugares 500x600x100mm</b>	1
<b>Cesto para copos 500x600x100mm</b>	1
<b>Cesto 22 pratos 500x600x100mm</b>	1
<b>Porta-talheres 8 lugares</b>	1
<b>Filtro integral tanque</b>	STANDARD
<b>OPTIONAL</b>	
<b>Optional 230V/3+T</b>	●
<b>Bomba de drenagem installata 32W com Ecoclean</b>	●
<b>Resistência caldeira 9KW</b>	●
<b>Sistema por osmose reversa</b>	●
<b>Cesto porta-tabuleiros 4 lugares dim.500x500x200mm</b>	●
<b>Cesto inclinado para cálices de vinho dim.500x500x170mm</b>	●
<b>Controlo remoto com ecrã LCD</b>	●
<b>Sistema "Energy Pro Green"</b>	●

● = OPTIONAL INSTALLABILE, ■ = OPTIONAL NON INSTALLABILE