



Smart SMP56E

CATÉGORIE	Lave-vaisselle sous comptoir
LIGNE	SMART LINE
PANIER	500x500
DIMENSIONS	585x655x815h





Les lave-vaisselle **SMART** garantissent des performances maximales grâce au **Système Acquatech** installé de série, qui maintient une température et une pression constantes et une consommation d'eau optimale grâce à une chaudière atmosphérique et une pompe de rinçage. Le système **Smart** assure un cycle de rinçage assainissant et s'avère être le choix idéal pour les cantines, les maisons de retraite, les boulangeries et les boucheries où le respect des règles HACCP est essentiel.

Le système de contrôle, par l'intermédiaire d'une simple carte électronique, permet de régler et de contrôler les temps et les températures de rinçage et de vidange ainsi que leurs **Termostops**, indispensables pour garantir un excellent résultat final. Le panneau de commande permet de choisir l'un des 4 cycles de lavage et le cycle de vidange automatique (si la pompe de vidange est installée), de visualiser facilement sur l'écran la température du réservoir et de la chaudière, les messages du système d'autodiagnostic et l'avertissement de l'entretien programmé. Le bouton Intelligent Start, qui change de couleur, vous permet de rester informé sur l'état du lave-vaisselle en toute simplicité.

Le **SMP56E** lave-vaisselle est équipé d'un **adoucisseur d'eau automatique** qui offre la possibilité d'éliminer les dépôts de calcaire de manière extrêmement efficace. En effet, l'adoucisseur est complètement **autonome** et ajuste automatiquement ses intervalles de régénération en fonction de la dureté de l'eau entrante ; il vous appartient seulement de remplir le réservoir de sel lorsque le message 'no salt' apparaît sur l'écran. La régénération des résines s'effectue pendant les cycles de lavage, de sorte qu'aucun temps d'arrêt n'est nécessaire.

Le **contrôle électronique** vous permet de gérer différents paramètres pour vous offrir un grand niveau de personnalisation en fonction de vos besoins, tandis que l'autodiagnostic vous permet de minimiser les temps d'arrêt de la machine en suggérant déjà quelques opérations simples à effectuer pour résoudre la situation. Le cycle d'auto-nettoyage en fin de journée permet de nettoyer la cuve de lavage et de vider la chaudière de l'eau chaude, évitant ainsi la formation de calcaire à l'intérieur. Le corps est entièrement en acier **AISI 304** et est conçu avec tous les composants à l'avant pour permettre un entretien facile par le technicien.

MODÈLE CONFORME À LA NORME EN IEC 63136

Consultez le [tableau des performances](#)



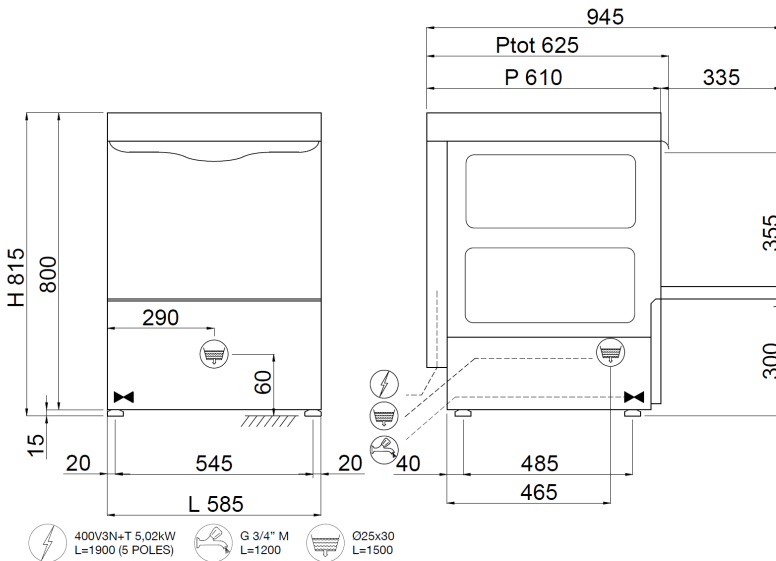

CARACTÉRISTIQUES LAVE-VAISSELLE SMART LINE SMP56E

Dimensions - (mm) L - P - H	585x655x815h
nb paniers/heure - (+55°C)	Max 40
H maximum verres	365mm
Ø maximum assiette	395mm
Plats à four	GN1/1 - Special basket required
Résistance bac - Capacité bac	2,6kW - 22l
Résistance réservoir - Capacité réservoir	5,4kW - 7,3l
Puissance pompe	0,37kW / 0,5Hp
Puissance totale/Courant	5,77kW / 16 A
Tension d'alimentation standard	400V3N - 50Hz
Alimentation d'eau conseillée	+55°C
Dureté de l'eau conseillée	>15°f - 40°f
Consommation d'eau par cycle (pression à l'entrée conseillée 2 BAR)	2,2l
Doseur réglable de détergent et produit de rinçage	STANDARD
Rinçage Acquatech system	STANDARD
Adoucisseur incorporé	STANDARD
FOURNITURE STANDARD	
Porte-couverts	2
Panier pour verres dim. 500x500x100mm	1
Panier 18 assiettes dim. 500x500x100mm	1
Entonnoir pour sel	1
OPTIONAL	
Optional 230V/3+T	●
Kit pompe de vidange 32W avec Ecoclean	●
Résistance chauffe-eau 9kW	●
Double paroi de isolation thermo-acoustique +18mm	●
Filtres inox bac	●
Panier porte-plats à four 4 places dim. 500x500x200mm	●
Panier incliné pour verres à vin dim. 500x500x170mm	●
Kit 4 Pieds inox 50-70mm	●
Système d'ouverture/fermeture "SOFT Door"	●
Cycle de démarrage "SOFT Start"	●
"DOUBLE Load" support double panier	●

● = OPTIONAL INSTALLABLE, ■ = OPTIONAL NON INSTALLABLE