



## Smart SM991E

---

<b>CATEGORÍA</b>	Lavaobjetos
<b>LÍNEA</b>	SMART LINE
<b>CESTA</b>	1263x727 mm
<b>DIMENSIÓN</b>	1440x860x2020/2300h

---





Los lavavajillas de la línea SMART garantizan las máximas prestaciones gracias al Acquatech System instalado de serie, que mantiene la temperatura y la presión siempre constantes y un óptimo consumo de agua, gracias a un calentador atmosférico y una bomba de enjuague. Elitech asegura un ciclo de enjuague desinfectante, es la elección perfecta para comedores, casas de reposo, pastelerías, panaderías y carnicerías donde el respeto de las reglas HACCP es fundamental. Para quienes buscan la perfección del vaso, se puede conectar un Sistema de Ósmosis Inversa que purifica el agua y reduce el consumo de detergente y abrillantador, lo que garantiza excelentes resultados y vasos perfectos sin necesidad del secado manual.

El lavaobjetos SM991E es la solución ideal para quienes deben lavar eficazmente, dentro de sus dos cestas, objetos con dimensiones de hasta 575x645x825(h) mm, gracias a las dos bombas de lavado y a las dos de enjuague. Es adecuado para el lavado de fuentes, diferentes tipos de ollas, amasadoras, utensilios y hasta 52 platos en cada ciclo, ya que cuenta con dos cestas y tiene una productividad máxima de 60 cestas/hora (3120 platos/hora). La altura de trabajo y la puerta compensada facilitan las operaciones de carga, mientras que las paredes dobles mejoran el aislamiento termoacústico. El tanque moldeado y redondeado con filtros integrales garantiza la máxima higiene y una descarga perfecta.

El control electrónico permite gestionar varios parámetros para brindarle un nivel de personalización absoluta y el autodiagnóstico continuo permite reducir al mínimo las paradas de la máquina y le sugiere algunas operaciones de control. Al final del día, el ciclo de autolimpieza permite limpiar el tanque de lavado y vaciar el agua caliente del calentador, para evitar la formación de depósitos de cal en su interior. El doble dosificador eléctrico peristáltico de detergente y abrillantador instalado de serie garantiza el mejor resultado en cada ciclo de lavado con un gran ahorro gracias a la dosificación precisa gestionada por la tarjeta electrónica; en cambio, las hélices de lavado y enjuague moldeadas aseguran una gran fiabilidad y durabilidad. La función Termostop controla que el lavado y el enjuague empiecen exclusivamente después de alcanzar la temperatura deseada. La carrocería es totalmente de acero AISI 304 y ha sido diseñada con todos los componentes en la parte frontal para permitir una fácil asistencia por parte del técnico. Lavavajillas robustos y fiables para afrontar de la mejor manera todos los momentos de la jornada.



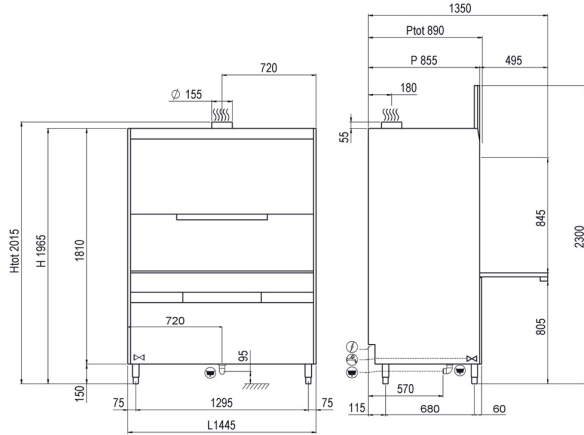

**CARACTERÍSTICAS SMART LINE SM991E**

<b>Dimensiones - (mm) L - P - H</b>	1440x860x2020/2300h
<b>n.º cestas/hora - (+55°C)</b>	Max 30
<b>H máxima de la olla</b>	830mm
<b>LT cesta de pan</b>	100lt
<b>Fuentes</b>	GN1/1 - 60x40 GN2/1 - 60x80
<b>Resistencia del depósito - Capacidad del depósito</b>	8,1kW - 100lt
<b>Resistencia del calentador - Capacidad del calentador</b>	8,1kW - 20lt
<b>Potencia de la bomba</b>	2kW - 2,7hp x2
<b>Potencia total / Corriente</b>	12,1kW / 32A
<b>Tensión de la fuente de alimentación estándar</b>	400V3N - 50Hz
<b>Alimentación de agua recomendada</b>	+55°C
<b>Dureza del agua recomendada</b>	7ºf - 10ºf
<b>Consumo de agua por ciclo (con presión recomendada de 2 bar)</b>	4lt
<b>Dosificador regulable de detergente y abrillantador</b>	STANDARD
<b>Enjuague Acquatech System</b>	STANDARD
<b>EQUIPO ÉSTANDAR</b>	
<b>Soporte para cubiertos de 8 compartimentos</b>	1
<b>Filtro integral cuba</b>	STANDARD
<b>Cesta de acero inoxidable de 600x670x100 mm de dimensión</b>	1
<b>Inserción para el soporte de fuentes de 5 compartimentos</b>	1
<b>Cesta para bandejas de 8 compartimentos</b>	1
<b>OPTIONAL</b>	
<b>Bomba desague instalada 190 W con Ecoclean</b>	●
<b>Resistencia caldera 9 kW</b>	●
<b>Resistencia caldera 9 kW</b>	●
<b>Sistema apertura/cierre "SOFT Door"</b>	-

● = OPTIONAL INSTALLABLE, - = OPTIONAL NON INSTALLABLE