



Smart SM981E

CATEGORÍA	Lavaobjetos
LÍNEA	SMART LINE
CESTA	600x670
DIMENSIÓN	775x810x1930/2215h





El **SM981E** es la elección ideal para lavar eficazmente objetos con dimensiones de hasta **575x645x825(h) mm** dentro de su cesta. Es adecuada para lavar **bandejas, ollas, planetarias, utensilios** e incluso **26 platos por ciclo**, con una productividad máxima de **30 cestas/hora (780 platos/hora)**. Su altura de trabajo y la **puerta contrabalanceada** facilitan la carga, mientras que las **paredes dobles** mejoran el aislamiento térmico y acústico. La **cubeta embutida redondeada con filtros integrales** garantiza la máxima higiene y un vaciado perfecto.

Los lavavajillas de la línea **SMART** ofrecen el máximo rendimiento gracias al **Sistema Acquatech** instalado de serie, que mantiene **temperatura y presión constantes** y un consumo de agua óptimo gracias a un **boiler atmosférico** y una **bomba de aclarado**. SMART garantiza un **ciclo de aclarado higienizante** y es ideal para **comedores, residencias, pastelerías, panaderías y carnicerías**, donde es esencial cumplir con la normativa HACCP. La pantalla **LCD** facilita cualquier operación, desde cambiar el ciclo hasta controlar el estado del lavavajillas. Gracias a su configuración, el equipo se adapta a todas tus necesidades: **temperaturas, detergentes y tiempos de lavado**.

Para quienes buscan **perfección en el lavado de vasos**, puede conectarse un **Sistema de Ósmosis Inversa** que purifica el agua y reduce el uso de **detergente y abrillantador**, garantizando resultados perfectos sin necesidad de secado manual.

El **control electrónico** permite gestionar distintos parámetros con un alto nivel de personalización. La **autodiagnos** reduce al mínimo las paradas, ofreciendo sugerencias para solucionar los problemas. El **ciclo de autolimpieza** limpia la **cubeta** y vacía el **boiler** al final del día, evitando la formación de cal. La función **Termostop** asegura que el lavado y aclarado comiencen solo al alcanzar la temperatura ideal. El **doble dosificador eléctrico peristáltico** de detergente y abrillantador instalado de serie garantiza un resultado óptimo con un gran ahorro gracias al **dosificado electrónico**. Los **brazos de lavado moldeados** aseguran fiabilidad y larga vida útil. La **estructura de acero inoxidable AISI 304** está diseñada para facilitar la asistencia gracias al acceso frontal a todos los componentes.



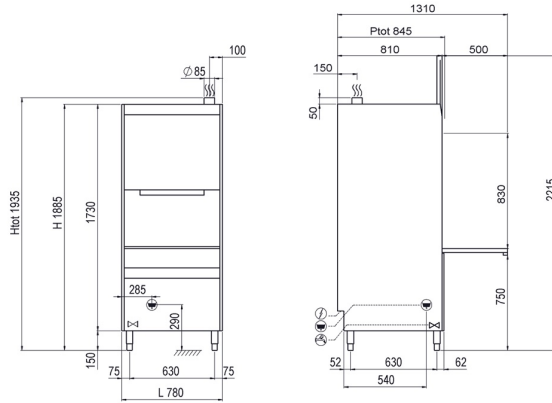

CARACTERÍSTICAS SMART LINE SM981E

Dimensiones - (mm) L - P - H	775x810x1930/2215h
n.º cestas/hora - (+55°C)	Max 30
Ø máximo del plato	630mm
H máxima de la olla	830mm
LT cesta de pan	100
Fuentes	GN1/1 - 60x40 GN2/1 - 60x80
Resistencia del depósito - Capacidad del depósito	4,5kW - 37l
Resistencia del calentador - Capacidad del calentador	5,4kW - 12l
Potencia de la bomba	2,0kW / 2,7Hp
Potencia total / Corriente	7,4kW / 16A
Tensión de la fuente de alimentación estándar	400V3N - 50Hz
Alimentación de agua recomendada	+55°C
Dureza del agua recomendada	7ºf - 10ºf
Consumo de agua por ciclo (con presión recomendada de 2 bar)	2,4 l
Dosificador regulable de detergente y abrillantador	STANDARD
Enjuague Acquatech System	STANDARD
EQUIPO ÉSTANDAR	
Soporte para cubiertos de 8 compartimentos	1
Filtro integral cuba	STANDARD
Cesta de acero inoxidable de 600x670x100 mm de dimensión	1
Inserción para el soporte de fuentes de 5 compartimentos	1
OPTIONAL	
Optional 230V/3+T	●
Bomba desague instalada 32 W con Ecoclean	●
Resistencia caldera 9 kW	●
Sistema de ósmosis inversa	●
Sistema apertura/cierre "SOFT Door"	-
Sistema "Energy Pro Green"	●

● = OPTIONAL INSTALLABLE, - = OPTIONAL NON INSTALLABLE