



## Smart SM84E

---

<b>CATEGORÍA</b>	Lavaobjetos
<b>LÍNEA</b>	SMART LINE
<b>CESTA</b>	500x600
<b>DIMENSIÓN</b>	585x715x1450h

---





Los lavavajillas de la línea **SMART** garantizan las máximas prestaciones gracias al **Acquatech System** instalado de serie, que mantiene la temperatura y la presión siempre constantes y un óptimo consumo de agua, gracias a un calentador atmosférico y una bomba de enjuague. **Smart** asegura un ciclo de enjuague desinfectante, es la elección perfecta para comedores, casas de reposo, pastelerías, panaderías y carnicerías donde el respeto de las reglas HACCP es fundamental. Para quienes buscan la perfección del vaso, se puede conectar un **Sistema de Ósmosis Inversa** que purifica el agua y reduce el consumo de detergente y abrillantador, lo que garantiza excelentes resultados y vasos perfectos sin necesidad del secado manual.

El sistema de control mediante la simple tarjeta electrónica permite configurar y controlar los tiempos y las temperaturas de enjuague y de descarga y los correspondientes **Termostop**, fundamentales para garantizar un óptimo resultado final. Con el panel de mandos puede escoger uno de los 4 ciclos de lavado y un ciclo de descarga automática (con bomba de descarga instalada), visualizar fácilmente la temperatura del depósito y del calentador, los mensajes del sistema de Diagnóstico automático y el aviso de Mantenimiento Programado, en el display. El botón Start inteligente al cambiar de color nos mantiene siempre actualizados sobre el estado del lavavajillas, fácilmente.

El modelo **SM84E** es la solución adecuada para quienes tienen que lavar una buena cantidad de platos (máx. 22/cesta), fuentes y bandejas en un espacio reducido, ya que garantiza una productividad máxima de 40 cestas/hora (880 platos/hora). Gracias a su cesta específica es posible lavar fuentes GN 1/1 de hasta 65 mm de altura, cajones y fuentes de pastelería de 600x400, manteniendo las medidas de un cómodo lavavajillas bajo encimera. Gracias a la potente **bomba de lavado** y a las hélices de lavado de Ø 30 mm, eliminar la suciedad más obstinada ya no será un problema. La **bomba de descarga** es un accesorio opcional que permite gestionar automáticamente la descarga y realizar un recambio parcial de agua limpia en cada ciclo de lavado.

El control electrónico permite gestionar varios parámetros para brindarle un nivel de personalización absoluta y el autodiagnóstico continuo permite reducir al mínimo las paradas de la máquina y le sugiere algunas operaciones de control. Al final del día, el ciclo de autolimpieza permite limpiar el tanque de lavado y vaciar el agua caliente del calentador, para evitar la formación de depósitos de cal en su interior. El doble dosificador eléctrico peristáltico de detergente y abrillantador instalado de serie garantiza el mejor resultado en cada ciclo de lavado con un gran ahorro gracias a la dosificación precisa gestionada por la tarjeta electrónica; en cambio, las hélices de lavado y enjuague moldeadas aseguran una gran fiabilidad y durabilidad. La función Termostop controla que el lavado y el enjuague empiecen exclusivamente después de alcanzar la temperatura deseada. La carrocería es totalmente de acero **AISI 304** y ha sido diseñada con todos los componentes en la parte frontal para permitir una fácil asistencia por parte del técnico. Lavavajillas robustos y fiables para afrontar de la mejor manera todos los momentos de la jornada.



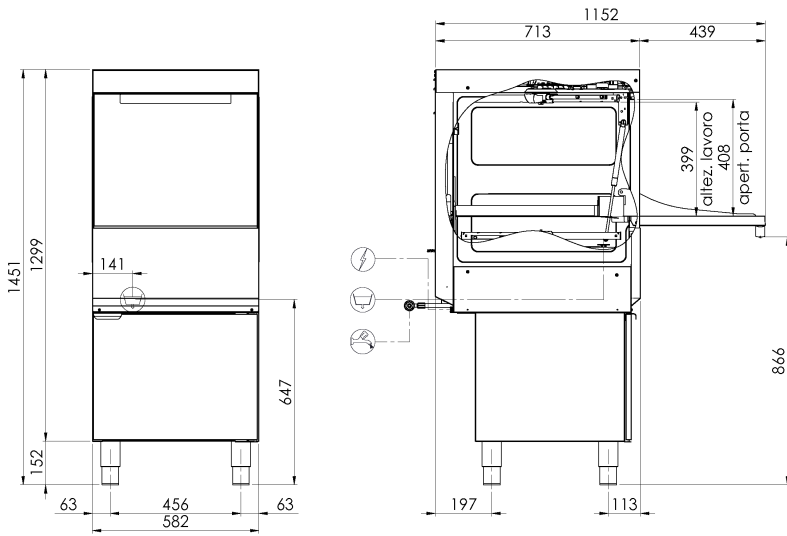

⊗ = cavo Ø14 (5x2,5), lungh. 2800mm   ⊕ = 3/4" Gas F., lungh. 1200mm   ⊖ = manicotto dritto Ø24, lungh. 1500mm

**CARACTERÍSTICAS SMART LINE SM84E**

<b>Dimensiones - (mm) L - P - H</b>	585x715x1450h
<b>n.° cestas/hora - (+55°C)</b>	Max 40
<b>H máxima del vaso</b>	340mm
<b>Ø máximo del plato</b>	370mm
<b>H máxima de la olla</b>	340mm
<b>Fuentes</b>	GN1/1 - 60x40 (Special basket required)
<b>Resistencia del depósito - Capacidad del depósito</b>	2,6kW - 30l
<b>Resistencia del calentador - Capacidad del calentador</b>	8,1kW - 7,3lt
<b>Potencia de la bomba</b>	0,9kW / 1,2Hp
<b>Potencia total / Corriente</b>	9kW / 16A
<b>Tensión de la fuente de alimentación estándar</b>	400V3N - 50Hz
<b>Alimentación de agua recomendada</b>	+55°C
<b>Dureza del agua recomendada</b>	7°f - 10°f
<b>Consumo de agua por ciclo (con presión recomendada de 2 bar)</b>	2,4 l
<b>Dosificador regulable de detergente y abrillantador</b>	STANDARD
<b>Enjuague Acquatech System</b>	STANDARD
<b>EQUIPO ESTÁNDAR</b>	
<b>Soporte para cubiertos</b>	2
<b>Cesta para bandejas de 10/12 compartimentos 500x600x100 mm</b>	1
<b>Cesta para vasos de 500x600x100 mm</b>	1
<b>Cesta para 22 platos 500x600x100 mm</b>	1
<b>OPTIONAL</b>	
<b>Optional 230V/3+T</b>	●
<b>Bomba desague instalada 32 W con Ecoclean</b>	●
<b>Resistencia caldera 9 kW</b>	●
<b>Sistema de ósmosis inversa</b>	●
<b>Cesta para fuentes de 4 compartimentos de 500x500x200 mm de dimensión</b>	●
<b>Cesta inclinada para copas de vino de 500x500x170 mm de dimensión</b>	●
<b>Kit de 4 pies de acero inoxidable de 50-70 mm</b>	●
<b>Sistema apertura/cierre "SOFT Door"</b>	-
<b>Inicio ciclo "SOFT Start"</b>	-

● = OPTIONAL INSTALLABILE, - = OPTIONAL NON INSTALLABILE