



Smart SM150E

CATEGORÍA	Lavaobjetos
LÍNEA	SMART LINE
CESTA	500x600
DIMENSIÓN	720x770x1470/1930h





Los lavavajillas de la línea **SMART** garantizan las máximas prestaciones gracias al Acquatech System instalado de serie, que mantiene la temperatura y la presión siempre constantes y un óptimo consumo de agua, gracias a un calentador atmosférico y una bomba de enjuague. **Smart** asegura un ciclo de enjuague desinfectante, es la elección perfecta para comedores, casas de reposo, pastelerías, panaderías y carnicerías donde el respeto de las reglas **HACCP** es fundamental. Para quienes buscan la perfección del vaso, se puede conectar un **Sistema de Ósmosis Inversa** que purifica el agua y reduce el consumo de detergente y abrillantador, lo que garantiza excelentes resultados y vasos perfectos sin necesidad del secado manual.

El lavavajillas de capota **SM150E**, con sus 720 mm de ancho, es la solución ideal para las empresas que deben lavar una gran variedad de vajilla, ya que es capaz de lavar vasos, platos, piezas medianas y bandejas GN 1/1, garantizando un rendimiento máximo de 60 cestas/hora (1080 platos/hora). Los modelos de capota están equipados con un soporte de cestas fácilmente extraíble para facilitar la limpieza y una cuba moldeada redondeada con filtros integrados para garantizar un drenaje perfecto y una higiene absoluta. El sistema de inicio de ciclo "**PUSH TO START**" garantiza un menor desperdicio al evitar el inicio de lavados vacíos. El sistema de ósmosis inversa, los detergentes adecuados y la cesta inclinada hacen que la **SM150E** sea excelente para tratar suavemente sus gafas.

El **control electrónico** permite gestionar varios parámetros para brindarle un nivel de personalización absoluta y el autodiagnóstico continuo permite reducir al mínimo las paradas de la máquina y le sugiere algunas operaciones de control. Al final del día, el ciclo de autolimpieza permite limpiar el tanque de lavado y vaciar el agua caliente del calentador, para evitar la formación de depósitos de cal en su interior. El **doble dosificador eléctrico peristáltico de detergente y abrillantador instalado** de serie garantiza el mejor resultado en cada ciclo de lavado con un gran ahorro gracias a la dosificación precisa gestionada por la tarjeta electrónica; en cambio, las hélices de lavado y enjuague moldeadas aseguran una gran fiabilidad y durabilidad. La función **Termostop** controla que el lavado y el enjuague empiecen exclusivamente después de alcanzar la temperatura deseada. La carrocería es totalmente de acero **AISI 304** y ha sido diseñada con todos los componentes en la parte frontal para permitir una fácil asistencia por parte del técnico. Lavavajillas robustos y fiables para afrontar de la mejor manera todos los momentos de la jornada.

MODELO CONFORME A LA NORMA EN IEC 63136

Consulte la [tabla de prestaciones](#)



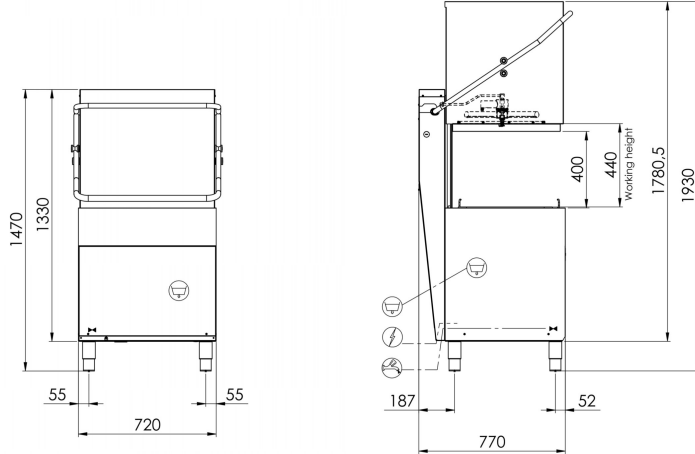

CARACTERÍSTICAS SMART LINE SM150E

Dimensiones - (mm) L - P - H	720x770x1470/1930h
Ø máximo del plato	400mm
H máxima de la olla	395mm
LT cesta de pan	60 (H=400mm)
Fuentes	GN1/1 - 60x40
Resistencia del depósito - Capacidad del depósito	4,5kW - 37l
Resistencia del calentador - Capacidad del calentador	5,4kW - 7,3l
Potencia de la bomba	1,34kW / 1,8Hp
Potencia total / Corriente	6,74kW / 16A
Tensión de la fuente de alimentación estándar	400V3N - 50Hz
Alimentación de agua recomendada	+55°C
Dureza del agua recomendada	7°f - 10°f
Consumo de agua por ciclo (con presión recomendada de 2 bar)	2,4 l
Dosificador regulable de detergente y abrillantador	STANDARD
Enjuague Acquatech System	STANDARD
EQUIPO ÉSTANDAR	
Cesta para bandejas de 10/12 compartimentos 500x600x100 mm	1
Cesta para vasos de 500x600x100 mm	1
Cesta para 22 platos 500x600x100 mm	1
Soporte para cubiertos de 8 compartimentos	1
Filtro integral cuba	STANDARD
OPTIONAL	
Optional 230V/3+T	●
Bomba desague instalada 32 W con Ecoclean	●
Resistencia caldera 9 kW	●
Sistema de ósmosis inversa	●
Cesta para fuentes de 4 compartimentos de 500x500x200 mm de dimensión	●
Cesta inclinada para copas de vino de 500x500x170 mm de dimensión	●
Control remoto con display LCD	●
Sistema "Energy Pro Green"	●

● = OPTIONAL INSTALLABILE, ■ = OPTIONAL NON INSTALLABILE