



Smart SM100E

CATEGORÍA Lavavajillas de capota

LÍNEA SMART LINE

CESTA 500X500

DIMENSIÓN 620x770x1435/1900h



SM100E es el lavavajillas de capota diseñado para ofrecer **alto rendimiento e higiene perfecta** gracias a la tecnología **Acquatech System con Break Tank**, que mantiene constantes la temperatura, presión y caudal de agua durante todo el ciclo. El enjuague se realiza siempre en condiciones óptimas, reduciendo el consumo y garantizando una **desinfección a alta temperatura**. Con solo 620 mm de ancho, puede lavar vasos, platos, utensilios y **bandejas GN 1/1**, con una productividad máxima de **60 cestas/hora** (1080 platos/hora). El **panel de control DIGIT** ofrece 4 ciclos de lavado y uno de vaciado automático (con bomba de desagüe instalada), mientras que la pantalla permite controlar la temperatura del tanque y del boiler, mensajes de autodiagnóstico, alertas de mantenimiento y estado de la máquina a través del botón **SMART START**. La tarjeta electrónica permite ajustar los tiempos y temperaturas con activación del **Termostop** para garantizar un enjuague perfecto. El sistema **PUSH TO START** evita arranques accidentales y desperdicios. La **cubeta embutida redondeada con filtros integrados** facilita la limpieza y mejora la higiene. El **doble dosificador de abrillantador y detergente** garantiza eficiencia y ahorro. Estructura en **acero inoxidable AISI 304** con acceso frontal a los componentes técnicos.



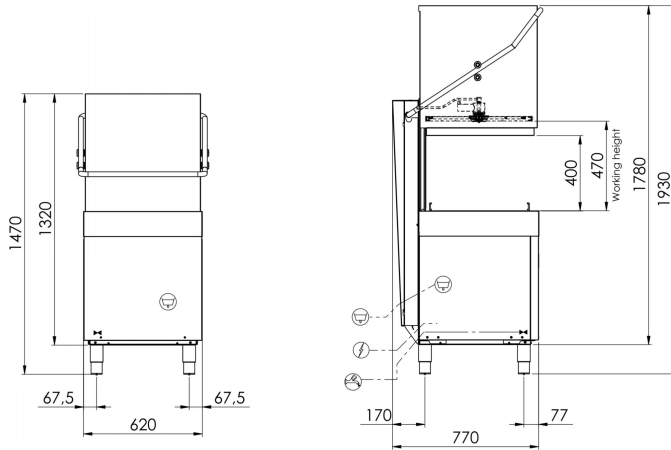

CARACTERÍSTICAS SMART LINE SM100E

Dimensiones - (mm) L - P - H	620x770x1435/1900h
n.º cestas/hora - (+55°C)	Max 60
H máxima del vaso	390mm
Ø máximo del plato	415mm
H máxima de la olla	390mm
LT cesta de pan	40 (H=390mm)
Fuentes	GN1/1
Resistencia del depósito - Capacidad del depósito	2,6kW - 24lt
Resistencia del calentador - Capacidad del calentador	5,4kW - 7,3lt
Potencia de la bomba	1,12kW / 1,5 Hp
Potencia total / Corriente	6,52 kW / 16A
Tensión de la fuente de alimentación estándar	400V3N+T / 230V 50Hz
Alimentación de agua recomendada	+55°C
Dureza del agua recomendada	7±10 °f
Consumo de agua por ciclo (con presión recomendada de 2 bar)	2,0lt GUARANTEED
Dosificador regulable de detergente y abrillantador	ELECTRIC
Enjuague Acquatech System	si

EQUIPO ESTÁNDAR

Cesta para vasos de 500x500x100 mm de dimensión	1
Cesta para 18 platos de 500x500x100 mm de dimensión	2
Soporte para cubiertos de 8 compartimentos	1

OPTIONAL

Optional 230V/3+T	●
Bomba de presión instalada de 0,5 Hp	-
Bomba desague instalada 32 W con Ecoclean	●
Resistencia caldera 9 kW	●
Filtros acero inoxidable para la cuba	●
Cesta inclinada para copas de vino de 500x500x170 mm de dimensión	●
Cesta para fuentes de 4 compartimentos de 500x500x200 mm de dimensión	●
Cesta inclinada para copas de vino de 500x500x170 mm de dimensión	●
Kit de 4 pies de acero inoxidable de 50-70 mm	-
Control remoto con display LCD	●

● = OPTIONAL INSTALLABLE, ▣ = OPTIONAL NON INSTALLABLE