



## Exus X84E

---

**KATEGORIE** Untertisch-Geschirrspüler

**LINE** EXUS LINE

**KORB** 500x600

**ABMESSUNG** 585x715x865h

---





Die Linie **EXUS** zeichnet sich durch ihre breite Auswahl an Modellen aus, die für alle Situationen geeignet sind. Das mit einer Platine ausgerüstete Steuersystem ermöglicht die Einstellung und Steuerung der Zeiten und Temperaturen für das Spülen und Ablassen und des zugehörigen Thermostopps, die für ein hervorragendes Spülergebnis unverzichtbar sind. Über die Bedientafel können einer der 4 Waschzyklen und ein automatischer Ablasszyklus (bei installierter Ablasspumpe) ausgewählt und auf dem Display die Temperatur von Tank und Boiler, die Meldungen des Selbstdiagnosesystems und der Hinweis für die planmäßige Wartung benutzerfreundlich angezeigt werden. Die intelligente Starttaste zeigt durch ihren Farbwechsel immer mit großer Einfachheit den Zustand des Geschirrspülers angezeigt.

Das Modell **X84E** ist die geeignete Lösung für Gastwirte, die eine große Anzahl an Tellern (max. 22/Korb), Backblechen und Tablettspülen müssen und nur wenig Raum zur Verfügung haben. Die Maschine gewährleistet eine Höchstproduktivität von 40 Körben/Std. (880 Teller/Std.). Dank eines besonderen Korbs können Backbleche GN 1/1 bis zu einer Höhe von 65 mm, Kastenformen und Konditoreibleche 600x400 gespült werden, wobei der Geschirrspüler die Abmessungen einer Untertisch-Maschine hat. Dank der leistungsstarken Spülpumpe und den drehenden Spülarmen mit Ø30 mm ist jetzt auch sehr fest sitzender Schmutz kein Problem mehr. Dank einer optionalen Ablasspumpe kann das Ablassen des Wassers automatisch erfolgen und bei jedem Spülzyklus ein teilweiser Wasseraustausch mit Frischwasser vorgenommen werden.

Die verschiedenen Einstellparameter werden elektronisch gesteuert, wodurch ein absolut personalisierter Betrieb möglich wird. Außerdem können die Stillstandszeiten der Maschine dank der ständigen Selbstdiagnose auf ein Minimum beschränkt werden, da das System selbst schon verschiedene Wartungstätigkeiten vorschlägt. Mit dem Selbstreinigungsprogramm am Ende des Arbeitstages wird die Spülwanne gereinigt und der Warmwasserboiler entleert, so dass Kalkablagerungen in der Maschine vorgebeugt wird. Der serienmäßig eingebaute, peristaltische doppelte Dosierer von Spülmittel und Klarspüler gewährleistet bei jedem Spülzyklus dank der elektronisch gesteuerten genauen Dosierung ein Höchstmaß an Ersparnis; die formgepressten drehenden Spül- und Nachspülarme bieten zudem eine große Zuverlässigkeit und lange Lebensdauer. Mit der Funktion Termostop wird bewirkt, dass das Spülen und Nachspülen erst dann beginnt, wenn die gewünschte Temperatur erreicht ist. Die Karosserie besteht vollständig aus **Stahl AISI 304**, wobei sich alle Komponenten an der Vorderseite befinden, um Eingriffe seitens des Technikers zu erleichtern. Robuste und zuverlässige Geschirrspüler, die Sie während Ihres gesamten Arbeitstages nicht im Stich lassen.

#### **EN IEC 63136-KONFORMES MODELL**

Sehen Sie sich die [Leistungstabelle](#)



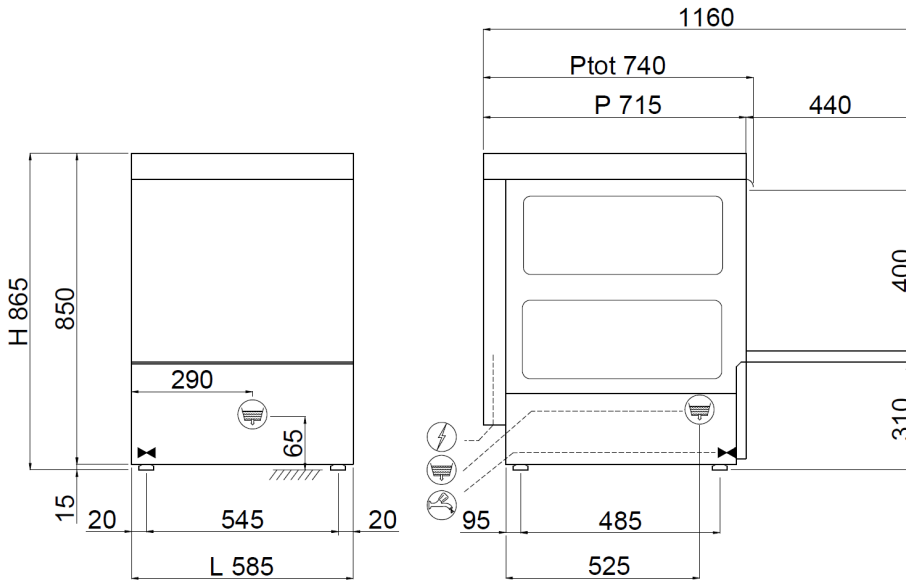

**MERKMALE EXUS LINE X84E**

<b>Abmessungen - (mm)( - L - T - H</b>	585x715x865h
<b>Anz. Körbe/Stunde - (+55°C)</b>	Max 40
<b>H maximal Glas</b>	340mm
<b>max. Ø Teller</b>	370mm
<b>H maximal Topf</b>	340mm
<b>Backformen</b>	GN1/1 - 60x40 (Special basket required)
<b>Heizelement Tank - Fassungsvermögen Tank</b>	2,6kW – 30l
<b>Heizelement Boiler - Fassungsvermögen Boiler</b>	5,4kW – 7,3l
<b>Pumpenleistung</b>	0,9kW / 1,2Hp
<b>Gesamtleistung / Strom</b>	6,52kW / 16A
<b>Standard-Versorgungsspannung</b>	400V3N - 50Hz
<b>Empfohlene Wasserversorgung</b>	+55°C
<b>Empfohlene Wasserhärte</b>	7°f - 10°f
<b>Wasserverbrauch je Zyklus (mit empfohlenem Druck von 2 bar)</b>	2,4 l
<b>Dosierer für Reinigungs- und Glanzmittel, regulierbar</b>	STANDARD

**STANDARDLIEFERUMFANG**

<b>Besteckhalter</b>	2
<b>Korb für Tablett 10/12 Plätze 500x600x100 mm</b>	1
<b>Gläserkorb Abm. 500x600x100 mm</b>	1
<b>Tellerkorb 22 Plätze 500x600x100 mm</b>	1

**OPTIONAL**

<b>Optional 230V/3+T</b>	●
<b>Installierte Drucksteigerungspumpe 0,5 Hp</b>	●
<b>Eingebaute Ablaufpumpe 32W mit Ecoclean</b>	●
<b>Boilerheizungselement 9,0kW</b>	●
<b>Edelstahl-Tankfilter</b>	-
<b>Geneigter Korb für Weinkelchgläser Abm. 500x500x170 mm</b>	●
<b>Korb für Backbleche 4 Plätze Abm.500x500x200mm</b>	●
<b>Geneigter Korb für Weinkelchgläser Abm. 500x500x170 mm</b>	●
<b>Bausatz 4 Standfüße 50-70 mm</b>	●
<b>"SOFT Door"-System zum Öffnen/Schließen der Tür</b>	-
<b>Zyklus-Start "SOFT Start"</b>	-

● = OPTIONAL INSTALLABILE, - = OPTIONAL NON INSTALLABILE