



Exus X150E

KATEGORIE Universalspülmaschine

LINE EXUS LINE

KORB 500x600

ABMESSUNG 720x770x1470/1930h





Die Linie **EXUS** zeichnet sich durch ihre breite Auswahl an Modellen aus, die für alle Situationen geeignet sind. Das mit einer Platine ausgerüstete Steuersystem ermöglicht die Einstellung und Steuerung der Zeiten und Temperaturen für das Spülen und Ablassen und des zugehörigen Thermostopps, die für ein hervorragendes Spülergebnis unverzichtbar sind. Über die Bedientafel können einer der 4 Waschzyklen und ein automatischer Ablasszyklus (bei installierter Ablasspumpe) ausgewählt und auf dem Display die Temperatur von Tank und Boiler, die Meldungen des Selbstdiagnosesystems und der Hinweis für die planmäßige Wartung benutzerfreundlich angezeigt werden. Die intelligente Starttaste zeigt durch ihren Farbwechsel immer mit großer Einfachheit den Zustand des Geschirrspülers angezeigt.

Die Haubenspülmaschine **K150E** ist in der Lage, trotz ihrer geringen Abmessungen bis zu 22 Pizzateller zu spülen. Sie ist nur 720 mm breit, hat aber dieselbe Tiefe wie die traditionellen Edelstahl-Ein-/Ausgangstische und erreicht eine Höchstproduktivität von 60 Körben/Std. (1320 Teller/Std.). Dank ihrer leistungsstarken Spülpumpe und ihren drehenden Spülarmen ist sie für Teller, Gegenstände mit Abmessungen bis zu 500x600x410 (h) mm, Brotkörbe, Backbleche GN 1/1 und Konditoreibleche 600x400 geeignet. Die Haubenmodelle sind außerdem mit einer leicht entfernbaren Halterung für den Spülkorb ausgestattet und daher leicht zu reinigen und haben einen **formgepressten abgerundeten Tank mit Integralfiltern**, so dass ein einwandfreier Ablass und absolute Hygiene gewährleistet sind. Mit dem Startsystem **"PUSH TO START"** werden Leerspülgänge verhindert und einer Verschwendung vorgebeugt.

Die verschiedenen Einstellparameter werden elektronisch gesteuert, wodurch ein absolut personalisierter Betrieb möglich wird. Außerdem können die **Stillstandszeiten** der Maschine dank der ständigen Selbstdiagnose **auf ein Minimum beschränkt werden**, da das System selbst schon verschiedene Wartungstätigkeiten vorschlägt. Mit dem **Selbstreinigungsprogramm** am Ende des Arbeitstages wird die Spülwanne gereinigt und der Warmwasserboiler entleert, so dass Kalkablagerungen in der Maschine vorgebeugt wird. Der serienmäßig eingebaute, peristaltische **doppelte Dosierer von Spülmittel und Klarspüler** gewährleistet bei jedem Spülzyklus dank der elektronisch gesteuerten **genauen Dosierung** ein Höchstmaß an Ersparnis; die **formgepressten drehenden Spül- und Nachspülarne** bieten zudem eine große Zuverlässigkeit und lange Lebensdauer. Mit der Funktion **Termostop** wird bewirkt, dass das Spülen und Nachspülen erst dann beginnt, wenn die gewünschte Temperatur erreicht ist. Die Karosserie besteht vollständig aus **Stahl AISI 304, wobei sich alle Komponenten an der Vorderseite befinden**, um Eingriffe seitens des Technikers zu erleichtern. Robuste und zuverlässige Geschirrspüler, die Sie während Ihres gesamten Arbeitstages nicht im Stich lassen.

EN IEC 63136-KONFORMES MODELL

Sehen Sie sich die [Leistungstabelle](#)



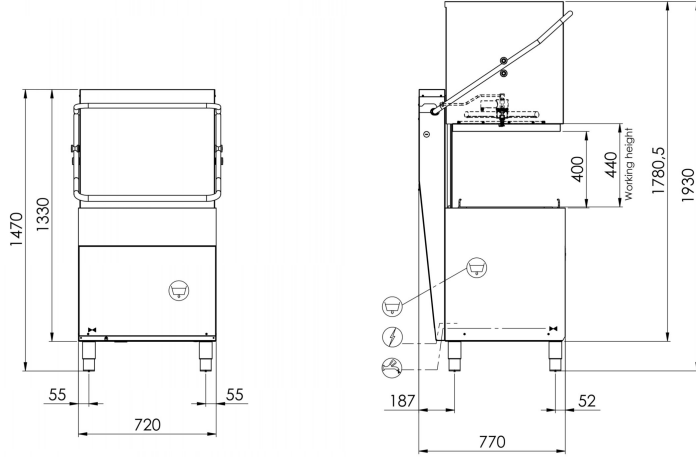

MERKMALE EXUS LINE X150E

Abmessungen - (mm)(- L - T - H	720x770x1470/1930h
Anz. Körbe/Stunde - (+55°C)	Max 60
max. Ø Teller	400mm
H maximal Topf	395mm
LT Brotkorb	60 (H=400mm)
Backformen	GN1/1 - 60x40
Heizelement Tank - Fassungsvermögen Tank	4,5kW - 37l
Heizelement Boiler - Fassungsvermögen Boiler	5,4kW - 7,3l
Pumpenleistung	1,34kW / 1,8Hp
Gesamtleistung / Strom	6,74 kW / 16A
Standard-Versorgungsspannung	400V3N - 50Hz
Empfohlene Wasserversorgung	+55°C
Empfohlene Wasserhärte	7°f - 10°f
Wasserverbrauch je Zyklus (mit empfohlenem Druck von 2 bar)	2,4l
Dosierer für Reinigungs- und Glanzmittel, regulierbar	STANDARD
STANDARDLIEFERUMFANG	
Korb für Tablett 10/12 Plätze 500x600x100 mm	1
Gläserkorb Abm. 500x600x100 mm	1
Tellerkorb 22 Plätze 500x600x100 mm	1
Besteckhalter 8 Plätze	1
In Wanne integrierter Filter	STANDARD
OPTIONAL	
Optional 230V/3+T	●
Eingebaute Ablaufpumpe 32W mit Ecoclean	●
Boilerheizungselement 9,0kW	●
Korb für Backbleche 4 Plätze Abm.500x500x200mm	●
Fernbedienung mit LCD-Display	●
System "Energy Pro Green"	●

● = OPTIONAL INSTALLABILE, ■ = OPTIONAL NON INSTALLABILE