



## Exus X100E

---

**KATEGORIE** Haubengeschirrspülmaschine

**LINE** EXUS LINE

**KORB** 500x500

**ABMESSUNG** 620x770x1470/1930h

---





Zuverlässigkeit und Benutzerfreundlichkeit: das sind die Schlüsselwörter der **EXUS**-Linie. Das DIGIT-Bedienfeld ist mit seinen **4 Waschzyklen** und einem automatischen Entleerungszyklus (mit installierter Entleerungspumpe) ein echter Trumpf. Auf dem Bedienfeld können Sie ganz einfach die Temperatur des Tanks und des Boilers, die Meldungen des **Selbstdiagnosesystems**, die Warnung für die planmäßige Wartung und die **intelligente Starttaste ablesen**, die durch ihren Farbwechsel stets den Status des Geschirrspülers anzeigt. Die einfache und äußerst effiziente elektronische Schalttafel ermöglicht die Einstellung und Kontrolle der Spül- und Entleerungszeiten, der Wasch- und Spültemperaturen und der entsprechenden Thermostops, die für ein hervorragendes Spülergebnis unerlässlich sind.

Die Haubenspülmaschine **X100E** ist die richtige Lösung für Unternehmen, die eine Vielzahl von Geschirr spülen müssen. Sie spült Gläser, Teller, mittelgroße Teile und GN 1/1 Tablett auf einer Breite von nur 620 mm und bietet einen maximalen Durchsatz von 60 Körben/Stunde (1080 Teller/Stunde). Die Haubenmodelle verfügen über einen leicht abnehmbaren Korbträger für eine einfache Reinigung und eine abgerundete, geformte Wanne mit integrierten Filtern, die eine perfekte Entwässerung und absolute Hygiene gewährleisten. Das **'PUSH TO START'**-Zyklusstartsystem sorgt für weniger Abfall, indem es den Start von leeren Spülgängen verhindert.

Der serienmäßig eingebaute, **elektrische doppelte Dosierer von Spülmittel und Klarspüler** gewährleistet bei jedem Spülzyklus ein Höchstmaß an Ersparnis; die **formgepressten drehenden Spül- und Nachspülarme** bieten zudem eine große Zuverlässigkeit und lange Lebensdauer. Die Karosserie besteht vollständig aus **Stahl AISI 304**, wobei sich alle Komponenten an der Vorderseite befinden, um **Eingriffe seitens des Technikers zu erleichtern**. Robuste und zuverlässige Geschirrspüler, die Sie während Ihres gesamten Arbeitstages nicht im Stich lassen.

#### **EN IEC 63136-KONFORMES MODELL**

Sehen Sie sich die [Leistungstabelle](#)



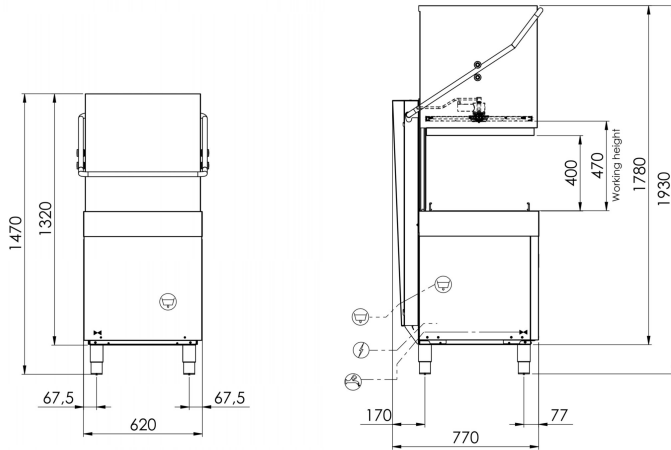

**MERKMALE EXUS LINE X100E**

<b>Abmessungen - (mm)( - L - T - H</b>	620x770x1470/1930h
<b>Anz. Körbe/Stunde - (+55°C)</b>	60
<b>H maximal Glas</b>	390mm
<b>max. Ø Teller</b>	415mm
<b>H maximal Topf</b>	390mm
<b>LT Brotkorb</b>	40 (H=390mm)
<b>Backformen</b>	GN1/1
<b>Heizelement Tank - Fassungsvermögen Tank</b>	2,6kW - 24lt
<b>Heizelement Boiler - Fassungsvermögen Boiler</b>	5,4kW - 7,3lt
<b>Pumpenleistung</b>	0,9kW / 1,2 Hp
<b>Gesamtleistung / Strom</b>	6,52kW / 16A
<b>Standard-Versorgungsspannung</b>	400V3N 50Hz
<b>Empfohlene Wasserversorgung</b>	+55°C
<b>Empfohlene Wasserhärte</b>	7÷10 °f
<b>Wasserverbrauch je Zyklus (mit empfohlenem Druck von 2 bar)</b>	2,0lt
<b>Dosierer für Reinigungs- und Glanzmittel, regulierbar</b>	STANDARD

**STANDARDLIEFERUMFANG**

<b>Besteckhalter</b>	1
<b>Gläserkorb Abm. 500x500x100 mm</b>	1
<b>Tellerkorb 18 Plätze Abm. 500x500x100 mm</b>	2

**OPTIONAL**

<b>Installierte Drucksteigerungspumpe 0,5 Hp</b>	●
<b>Eingebaute Ablaufpumpe 32W mit Ecoclean</b>	●
<b>Boilerheizungselement 9,0kW</b>	●
<b>Boilerheizungselement 9,0kW</b>	●
<b>Edelstahl-Tankfilter</b>	●
<b>Umkehrosmose-System</b>	●
<b>Korb für Backbleche 4 Plätze Abm.500x500x200mm</b>	●
<b>Geneigter Korb für Weinkelchgläser Abm. 500x500x170 mm</b>	●
<b>Bausatz 4 Standfüße 50-70 mm</b>	●

● = OPTIONAL INSTALLABILE, ■ = OPTIONAL NON INSTALLABILE