



## Smart SM54E

**KATEGORIE** Untertisch-Geschirrspüler

**LINE** SMART LINE

**KORB** 500x500

**ABMESSUNG** 585x600x815h





Die Geschirrspüler der Serie **SMART** garantieren maximale Leistung dank des serienmäßig eingebauten **Acquatech-Systems**, das eine konstante Temperatur und einen konstanten Druck sowie einen optimalen Wasserverbrauch dank eines atmosphärischen Boilers und einer Klarspülpumpe gewährleistet. **Smart** sorgt für einen desinfizierenden Spülgang und ist die perfekte Wahl für Kantinen, Altenheime, Bäckereien und Metzgereien, in denen die Einhaltung der HACCP-Vorschriften unerlässlich ist.

Das mit einer Platine ausgerüstete Steuersystem ermöglicht die Einstellung und Steuerung der Zeiten und Temperaturen für das Spülen und Ablassen und des zugehörigen **Thermostops**, die für ein hervorragendes Spülergebnis unverzichtbar sind. Über die Bedientafel können einer der 4 Waschzyklen und ein automatischer Ablasszyklus (bei installierter Ablasspumpe) ausgewählt und auf dem Display die Temperatur von Tank und Boiler, die Meldungen des Selbstdiagnosesystems und der Hinweis für die planmäßige Wartung benutzerfreundlich angezeigt werden. Die intelligente Starttaste zeigt durch ihren Farbwechsel immer mit großer Einfachheit den Zustand des Geschirrspülers angezeigt.

Mit dem Geschirrspüler **SM54E** können dank der mitgelieferten Körbe pro Zyklus sowohl Gläser verschiedener Formen und Abmessungen als auch 18 Teller gespült werden. Die Maschine erreicht eine Höchstproduktivität von 40 Körben/Std. (720 Teller/Std.). Dank einer optionalen Ablasspumpe kann das Ablassen des Wassers automatisch erfolgen und bei jedem Spülgang ein teilweiser Wasseraustausch mit Frischwasser vorgenommen werden. Der zusätzliche Einbau des **Systems der Umkehrosmose**, geeignete Spülmittel und der geeignete Korb sind die ideale Lösung für alle Lokale, in denen einwandfrei gespülte und automatisch getrocknete Gläser unabdingbar sind.

Die elektronische Steuerung ermöglicht es Ihnen, verschiedene Parameter zu verwalten, um ein hohes Maß an Anpassung an Ihre Bedürfnisse zu erreichen, während die Selbstdiagnose es Ihnen ermöglicht, die Stillstandszeiten der Maschine zu minimieren, indem sie einige einfache Vorgänge vorschlägt, um die Situation zu beheben. Der Selbstreinigungszyklus am Ende des Tages reinigt den Wäschetank und entleert das heiße Wasser aus dem Boiler, wodurch Kalkablagerungen im Inneren verhindert werden. Dank der Termostop-Funktion beginnt das Waschen und Spülen erst, wenn die gewünschte Temperatur erreicht ist. Der serienmäßig eingebaute elektrische Doppelperistaltik-Dosierer für Reiniger und Klarspüler garantiert maximale Ergebnisse bei jedem Waschgang und große Einsparungen dank der präzisen, von der elektronischen Karte gesteuerten Dosierung; die gegossenen Wasch- und Klarspülerlaufräder gewährleisten hohe Zuverlässigkeit und Langlebigkeit. Die Karosserie besteht vollständig aus Stahl AISI 304 und ist so konzipiert, dass sich alle Komponenten an der Vorderseite befinden, um eine einfache Wartung durch den Techniker zu ermöglichen.



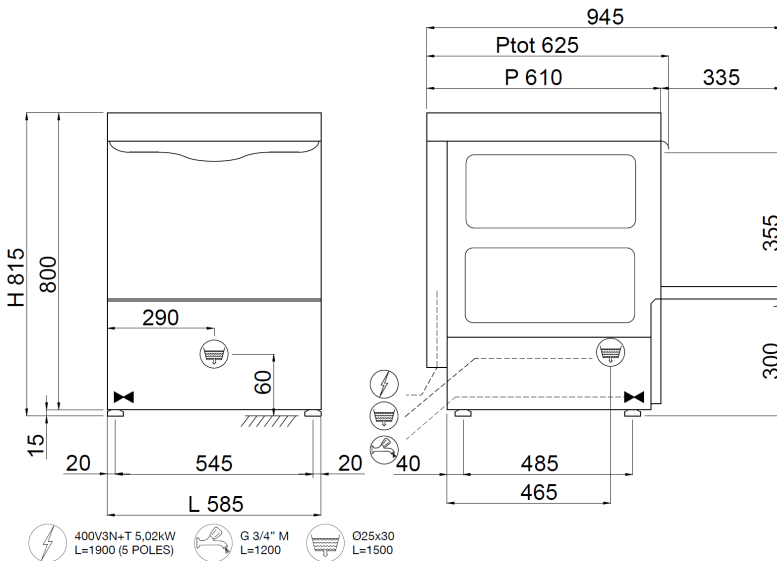

**MERKMALE SMART LINE SM54E**

<b>Abmessungen - (mm)( - L - T - H</b>	585x600x815h
<b>Anz. Körbe/Stunde - (+55°C)</b>	Max 40
<b>H maximal Glas</b>	365mm
<b>max. Ø Teller</b>	395mm
<b>Backformen</b>	GN 1/1 (Special basket required)
<b>Heizelement Tank - Fassungsvermögen Tank</b>	2,6kW - 22l
<b>Heizelement Boiler - Fassungsvermögen Boiler</b>	2,5kW - 7,3l
<b>Pumpenleistung</b>	0,37kW / 0,5Hp
<b>Gesamtleistung / Strom</b>	2,97kW / 16A
<b>Standard-Versorgungsspannung</b>	230V1N - 50Hz
<b>Empfohlene Wasserversorgung</b>	+55°C
<b>Empfohlene Wasserhärte</b>	7°f - 10°f
<b>Wasserverbrauch je Zyklus (mit empfohlenem Druck von 2 bar)</b>	2,2l
<b>Dosierer für Reinigungs- und Glanzmittel, regulierbar</b>	STANDARD
<b>Spülung Acquatech System</b>	STANDARD

**STANDARDLIEFERUMFANG**

<b>Besteckhalter</b>	2
<b>Gläserkorb Abm. 500x500x100 mm</b>	1
<b>Tellerkorb 18 Plätze Abm. 500x500x100 mm</b>	1

**OPTIONAL**

<b>Eingebaute Ablaufpumpe 32W mit Ecoclean</b>	●
<b>Doppelwandig für thermisch-akustische Isolierung +18mm</b>	●
<b>Edelstahl-Tankfilter</b>	●
<b>Umkehrosmose-System</b>	●
<b>Korb für Backbleche 4 Plätze Abm.500x500x200mm</b>	●
<b>Geneigter Korb für Weinkelchgläser Abm. 500x500x170 mm</b>	●
<b>Bausatz 4 Standfüße 50-70 mm</b>	●
<b>"SOFT Door"-System zum Öffnen/Schließen der Tür</b>	●
<b>Zyklus-Start "SOFT Start"</b>	●
<b>"DOUBLE Load" Doppelkorbträger</b>	●

● = OPTIONAL INSTALLABILE, ◻ = OPTIONAL NON INSTALLABILE