



## Smart SM100E

---

<b>KATEGORIE</b>	Haubengeschirrspülmaschine
<b>LINIE</b>	SMART LINE
<b>KORB</b>	500X500
<b>ABMESSUNG</b>	620x770x1435/1900h

---



**SM100E** ist der Durchschub-Geschirrspüler, der **höchste Leistung und perfekte Hygiene** dank der **Acquatech-Technologie mit Break Tank** bietet. Diese hält Temperatur, Druck und Wasserdurchfluss während des gesamten Zyklus konstant. Das Nachspülen erfolgt immer unter idealen Bedingungen, wodurch der Verbrauch gesenkt und eine **Hochtemperatur-Desinfektion** gewährleistet wird. Mit einer Breite von nur 620 mm eignet er sich zum Spülen von Gläsern, Tellern, Utensilien und **GN 1/1-Behältern**, mit einer maximalen Produktivität von **60 Körben/Stunde** (1080 Teller/Stunde). Das **DIGIT-Bedienfeld** bietet 4 Spülzyklen und einen automatischen Entleerungszyklus (bei installierter Ablaufpumpe), während das Display die Kontrolle von Tank- und Boiler-Temperatur, Selbstdiagnose-Meldungen, Wartungshinweisen und Maschinenstatus über die Taste **SMART START** ermöglicht. Die elektronische Steuerung erlaubt die Einstellung von Zeiten und Temperaturen mit **Thermostop-Aktivierung** für einwandfreies Spülergebnis. Das **PUSH TO START**-System verhindert unbeabsichtigtes Starten und Wasserverbrauch. Der abgerundete Tank mit integrierten Filtern erleichtert die Reinigung und verbessert die Hygiene. Der **doppelte Dosierer für Klarspüler und Reinigungsmittel** garantiert Effizienz und Einsparungen. Struktur aus **AISI 304 Edelstahl** mit Frontzugang zu den technischen Komponenten.



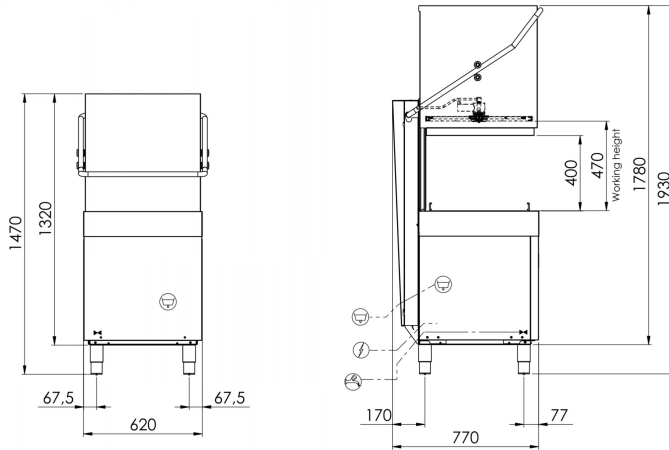

**MERKMALE SMART LINE SM100E**

<b>Abmessungen - (mm) (- L - T - H)</b>	620x770x1435/1900h
<b>Anz. Körbe/Stunde - (+55°C)</b>	Max 60
<b>H maximal Glas</b>	390mm
<b>max. Ø Teller</b>	415mm
<b>H maximal Topf</b>	390mm
<b>LT Brotkorb</b>	40 (H=390mm)
<b>Backformen</b>	GN1/1
<b>Heizelement Tank - Fassungsvermögen Tank</b>	2,6kW - 24lt
<b>Heizelement Boiler - Fassungsvermögen Boiler</b>	5,4kW - 7,3lt
<b>Pumpenleistung</b>	1,12kW / 1,5 Hp
<b>Gesamtleistung / Strom</b>	6,52 kW / 16A
<b>Standard-Versorgungsspannung</b>	400V3N+T / 230V 50Hz
<b>Empfohlene Wasserversorgung</b>	+55°C
<b>Empfohlene Wasserhärte</b>	7÷10 °f
<b>Wasserverbrauch je Zyklus (mit empfohlenem Druck von 2 bar)</b>	2,0lt GUARANTEED
<b>Dosierer für Reinigungs- und Glanzmittel, regulierbar</b>	ELECTRIC
<b>Spülung Acquatech System</b>	si

**STANDARDLIEFERUMFANG**

<b>Gläserkorb Abm. 500x500x100 mm</b>	1
<b>Tellerkorb 18 Plätze Abm. 500x500x100 mm</b>	2
<b>Besteckhalter 8 Plätze</b>	1

**OPTIONAL**

<b>Optional 230V/3+T</b>	●
<b>Installierte Drucksteigerungspumpe 0,5 Hp</b>	-
<b>Eingebaute Ablaufpumpe 32W mit Ecoclean</b>	●
<b>Boilerheizungselement 9,0kW</b>	●
<b>Edelstahl-Tankfilter</b>	●
<b>Geneigter Korb für Weinkelchgläser Abm. 500x500x170 mm</b>	●
<b>Korb für Backbleche 4 Plätze Abm.500x500x200mm</b>	●
<b>Geneigter Korb für Weinkelchgläser Abm. 500x500x170 mm</b>	●
<b>Bausatz 4 Standfüße 50-70 mm</b>	-
<b>Fernbedienung mit LCD-Display</b>	●

● = OPTIONAL INSTALLABILE, ▣ = OPTIONAL NON INSTALLABILE